

INSTRUKCJA UŻYTKOWANIA I KONSERWACJI KRATY ROLOWANEJ



DOPLER
42-200 CZĘSTOCHOWA
Ul. Legionów 94 a

www.dopler.com.pl
biuro@dopler.com.pl

tel 34 365-60-06
tel 34 324-84-61

1.	Przeznaczenie.....	3
2.	Użytkowanie i obsługa.....	6
3.	Napęd awaryjny.....	8
4.	Konserwacja i naprawy.....	9
5.	Zagrożenia.....	11

WAŻNA INSTRUKCJA DOTYCZĄCA BEZPIECZEŃSTWA

**OSTRZEŻENIE – POSTĘPOWANIE WEDŁUG NINIEJSZEJ
INSTRUKCJI JEST ISTOTNE DLA BEZPIECZEŃSTWA OSÓB**

ZACHOWAJ TĘ INSTRUKCJĘ

1. Przeznaczenie

UWAGA !!! Niniejsza instrukcja jest przeznaczona dla użytkownika kraty, należy się z nią zapoznać przed pierwszym uruchomieniem kraty. Zawiera ona niezbędne informacje, gwarantujące bezpieczne użytkowanie i właściwą konserwację kraty. Instrukcję należy zachować przez cały okres użytkowania kraty. W przypadku sprzedaży kraty należy wraz z nią przekazać niniejszą instrukcję.

Krata zwijana ALUPROF może być montowana zarówno w obiektach będących w trakcie budowy, jak i w już istniejących. Stanowi podstawowe zabezpieczenie otworu budowlanego przy jednoczesnej możliwości :

- prezentacji ekspozycji,
- zapewnienia właściwej wentylacji w pasażach handlowych, garażach podziemnych czy parkingach wielokondygnacyjnych,
- zmiany rozstawu i liczby okienek wg wybranych wzorów,
- zastosowania przeszklenia w profilu kraty, które stanowi dodatkowe zabezpieczenie przed wiatrem, deszczem, pyłem itd.

Profile kratowe wykonane są z wysokogatunkowego stopu aluminium pokrytego lakierem proszkowym odpornym na ścieranie i działanie czynników atmosferycznych, w bogatej gamie kolorystycznej wg palety RAL. Krata zwijana jest na aluminiową rurę nawojową osadzoną w skrzynce lub na konsolach stanowiących jej podporę i ułożyskowanie. Mocowana jest bezpośrednio do ściany lub innych elementów konstrukcyjnych obiektu.

UWAGA!!! Otwory oraz wyjścia na drogach ewakuacyjnych nie mogą być zabudowane kratami zwijanymi zgodnie z Rozporządzeniem Ministra Infrastruktury w sprawie warunków technicznych jakim powinny odpowiadać budynki i ich usytuowanie (Dz. U. nr 75 z 2002r. poz.690 §240 pkt.3).

Rys.1. Krata na konsoli jezdnej

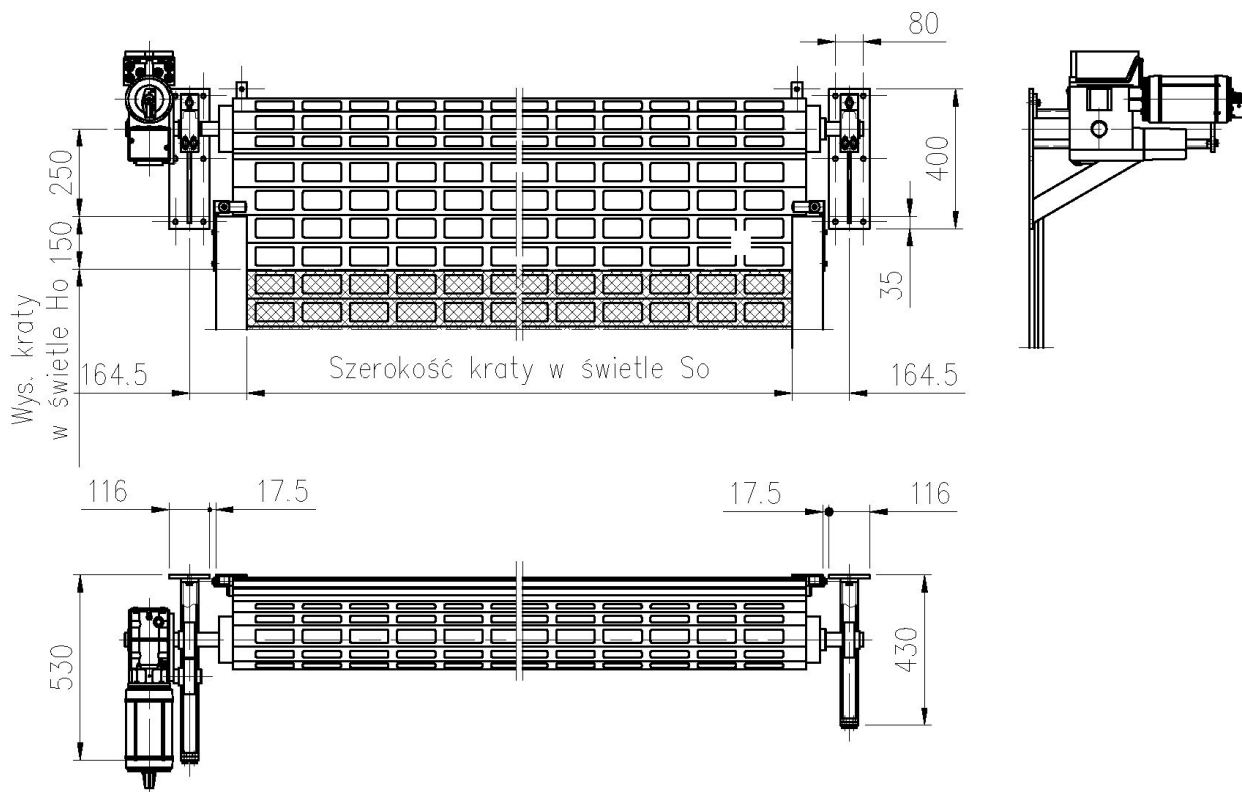

Rys. 2. Krata na konsoli stałej

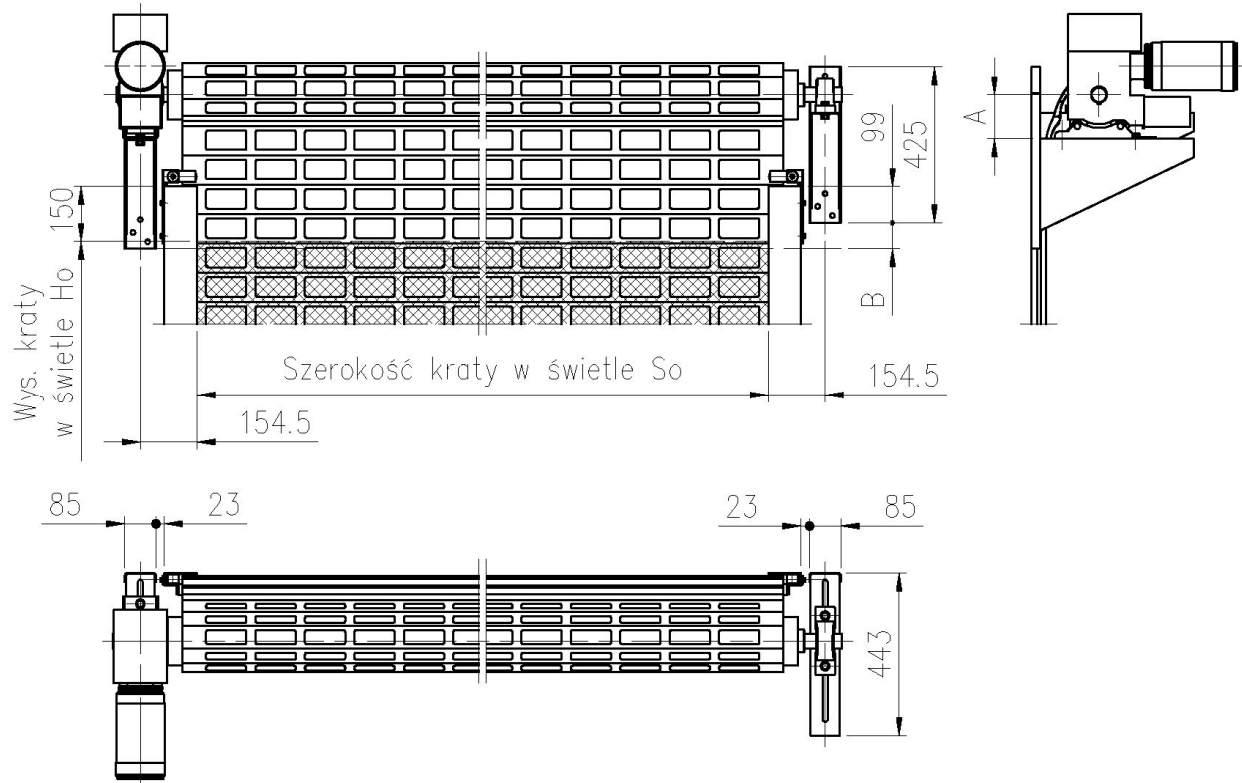

Rys. 3. Krata na konsoli KNB

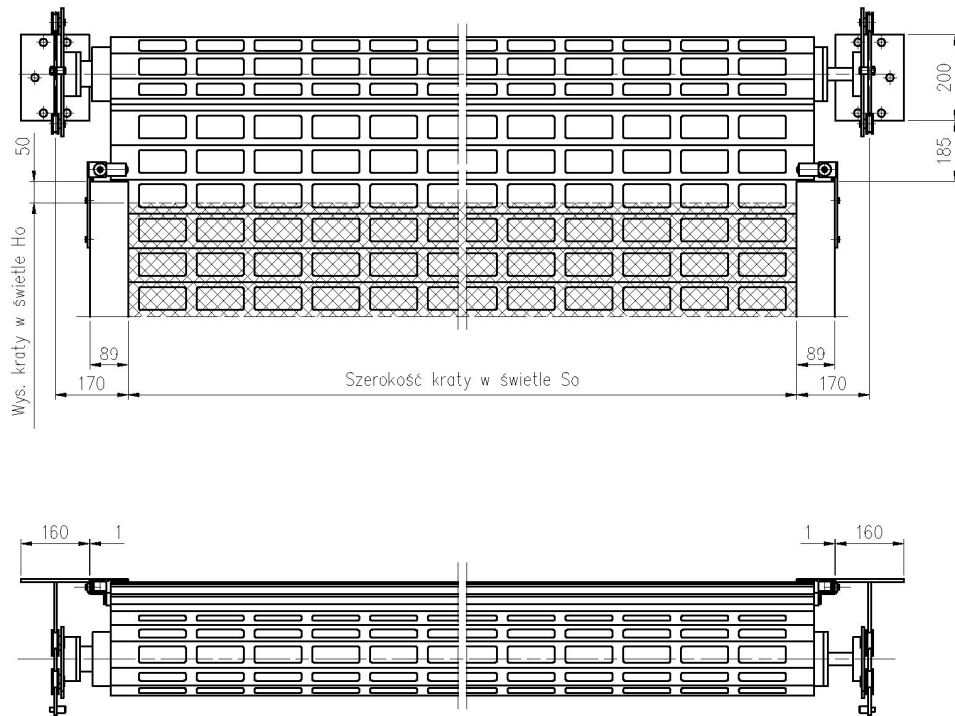

2. Użytkowanie i obsługa



Krata i jej elementy składowe została tak zaprojektowana, aby żadna jej część nie została trwale odkształcona podczas normalnego użytkowania.

Podczas użytkowania kraty należy zwrócić uwagę na następujące zalecenia, których nieprzestrzeganie może doprowadzić do uszkodzenia kraty:

- użytkowanie niniejszej kraty dozwolone jest wyłącznie w temperaturze otoczenia pomiędzy - 25°C a + 65°C
- kraty z napędem elektromechanicznym mogą być używane tylko do pracy w ruchu przerywanym. Ciągła praca kraty nie może przekroczyć 4 minut,
- krata może być stosowana maksymalnie do 50 cykli otwarć i zamknięć na dobę,
- podczas zamykania kraty należy upewnić się, że na drodze ruchu pancerza nie znajdują się żadne osoby lub przedmioty,
- należy oczyścić pancerz z drobnych zanieczyszczeń, które mogą uszkodzić lakierowaną powłokę kurtyny podczas zwijania,
- sypkie podłoże kraty może znacznie przyspieszyć uszkodzenia lakierowanej powłoki elementów kraty,
- nie należy otwierać kraty w przypadku mocnego oblodzenia kurtyny,
- nie należy dokonywać własnoręcznych napraw i modyfikacji w mechanizmach i konstrukcji kraty, w przypadku nieprawidłowego działania kraty należy bezzwłocznie skontaktować się z producentem. Czynności takie jak wymiana elementów kraty bądź jakiegokolwiek zmiany w jej budowie może wykonywać jedynie uprawniony instalator.
- w przypadku awarii systemu zawieszenia kraty należy doprowadzić skrzydło kratowe do stanu spoczynku i utrzymać bezpiecznie w tym położeniu do momentu przybycia ekipy serwisowej.

Wskazówki dotyczące bezpiecznego użytkowania kraty z napędem elektrycznym

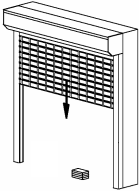
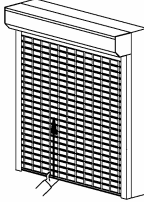
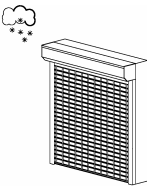
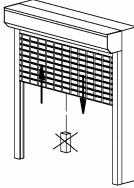
Rysunki zawarte w opisie są rysunkami przykładowymi, ponieważ instrukcję stosuje się do różnych systemów i typów krat.

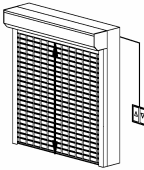
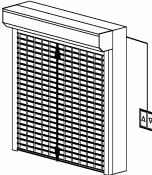
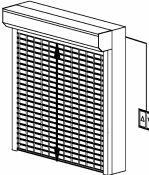
Strefa pracy kraty		Nieodpowiednia obsługa kraty	
<p>Strefa pracy kraty nie może być w żaden sposób przesłonięta lub czymkolwiek zablokowana.</p> <p>⚠ OSTRZEŻENIE! W strefie pracy kraty nie mogą znajdować się żadne przedmioty oraz osoby, uniemożliwiające jej eksploatację.</p>		<p>Zabrania się przesuwania pancerza kraty za pomocą rąk lub jakichkolwiek narzędzi.</p> <p>⚠ OSTRZEŻENIE! Próby przesuwania pancerza prowadzą do nieprawidłowego funkcjonowania kraty lub jej uszkodzenia.</p>	
Obsługa kraty podczas mrozów		Obsługa kraty niezgodnie z przeznaczeniem	
<p>W czasie mrozów i opadów śniegu może dojść do oblodzenia kraty. W takim przypadku nie należy próbować otwierania i zamykania kraty.</p> <p>⚠ OSTRZEŻENIE! Kratę można eksploatować dopiero po usunięciu oblodzenia.</p>		<p>Nie należy obciążać kraty dodatkowymi obciążnikami.</p> <p>⚠ OSTRZEŻENIE! Próby dodatkowego obciążania kraty prowadzą bezpośrednio do jej uszkodzenia.</p>	
Postępowanie zimą		Dostęp do elementów obsługi kraty	
<p>O ile istnieje niebezpieczeństwo oblodzenia kraty, należy bezwzględnie wyłączyć automatykę.</p> <p>UWAGA: Jeżeli napęd kraty jest wyposażony w zabezpieczenie przeciążeniowe lub układ wykrywający przeszkodę, wyłączenie automatyki jest zbędne.</p>		<p>Zabrania się dzieciom zabaw pilotem, bądź przełącznikiem obsługującym kratę. Pilot należy zabezpieczyć przed dostępem dzieci. Sterowaniem kraty powinny zajmować się tylko uprawnione osoby.</p>	
Zastosowanie przełącznika obrotowego lub klawiszowego		Zastosowanie przełącznika „krok po kroku”	
<p>Krata przemieszcza się w wybranym kierunku (górze - dół), gdy:</p> <ul style="list-style-type: none"> - naciśniemy odpowiedni klawisz przełącznika klawiszowego (górze - dół) - przekręcimy pokrętkę przełącznika obrotowego (prawy - lewy). <p>⚠ OSTRZEŻENIE! W świetle pracy kurtyny kraty nie mogą znajdować się żadne przedmioty oraz osoby, uniemożliwiające jej eksploatację.</p>		<p>Krata przemieszcza się w wybranym kierunku (górze - stop - dół), gdy zostanie naciśnięty klawisz.</p> <p>⚠ OSTRZEŻENIE! W świetle pracy kurtyny kraty nie mogą znajdować się żadne przedmioty oraz osoby, uniemożliwiające jej eksploatację.</p>	

3. Napęd awaryjny

Napęd awaryjny służy do awaryjnego (ręcznego) zamykania lub otwierania kraty w wypadku uszkodzenia jednego z elementów układu elektrycznego lub braku zasilania. Stosowane napędy elektryczne w kratkach zwijanych Aluprof posiadają wbudowany napęd awaryjny sterowany korbą bądź łańcuchem.

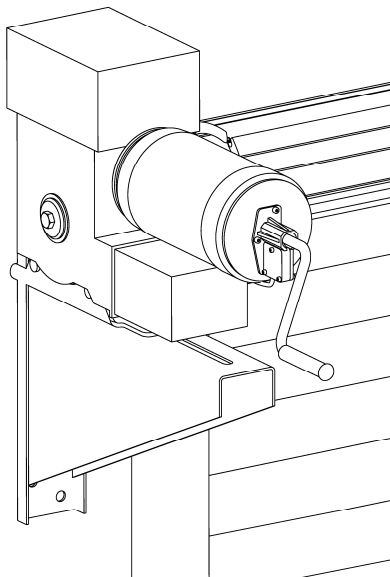

Rys.4. Napęd awaryjny z korbą

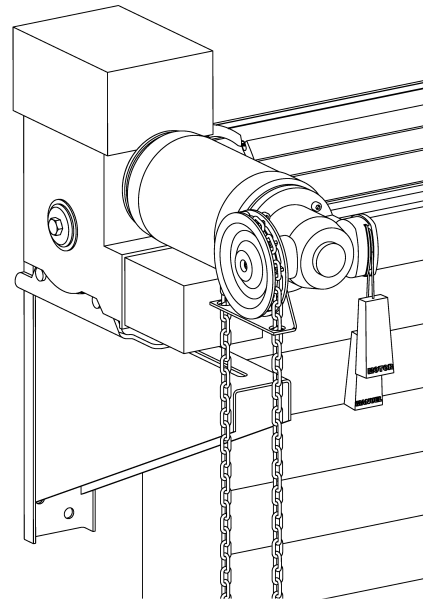

Rys.5. Napęd awaryjny łańcuchowy

UWAGA!!! Napęd awaryjny stosujemy wyłącznie przy braku napięcia – w innym razie siłownik oraz krata może zostać uszkodzona.

4. Konserwacja i naprawy

Proste czynności konserwacyjne mogą być wykonywane przez użytkownika kraty bez jakichkolwiek szczególnych kompetencji. Czynności te polegają na utrzymaniu czystości pancerza oraz usuwaniu zanieczyszczeń zbierających się wewnątrz przewodnic. Należy przy tym przestrzegać następujących zasad:

- czynności konserwacyjne należy przeprowadzać podczas postoju kraty,
- nie stosować ostrych lub szorstkich narzędzi do czyszczenia kraty,
- powierzchnię kraty myć wodą przy użyciu niewielkiej ilości łagodnych środków myjących o odczynie neutralnym (czynności wykonywać należy w temp. od 10⁰ do 25⁰). Chronić kratę przed substancjami agresywnymi bądź żrącymi, jak np. pochodzącymi z zaprawy związkami saletry, kwasem, ługiem czy solą oraz przed uszkodzeniami mechanicznymi. Silne środki czyszczące mogą powodować korozję czy zmianę barwy lakieru.
- nie stosować żadnych organicznych rozpuszczalników, które zawierają estry, ketony, alkohole, aromaty lub chlorowane materiały węglowodorów oraz innych środków czyszczących o nieznanym składzie chemicznym,
- przy usuwaniu tłustych plam (np. oleje, sadza) lub pozostałości klejów, kauczków silikonowych samoprzylepnych stosować środki bez aromatyzowanych węglowodorów benzynowych.

Zaleca się przeprowadzenie przeglądu okresowego polegającego na sprawdzeniu kompletności, stanu i skuteczności działania elementów konstrukcyjnych i urządzeń elektrycznych, sterujących i zabezpieczających co 6 miesięcy po pierwszym uruchomieniu kraty.

Nie należy samodzielnie przeprowadzać żadnych zmian w dostarczonej produkcie, gdyż grozi to utratą gwarancji i stwarza niebezpieczeństwo dla prawidłowej obsługi. Prace konserwacyjno naprawcze powinny być przeprowadzane przez wykwalifikowany serwis producenta lub jego autoryzowanego przedstawiciela.

Konserwacja i czyszczenie kraty

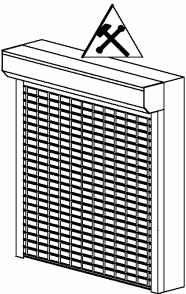
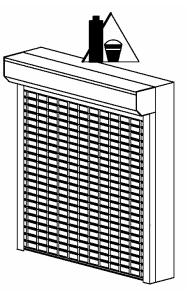
Konserwacja		Czyszczenie	
<p>Regularnie kontrolować wszystkie widoczne części kraty pod kątem zablokowania bądź innego rodzaju uszkodzenia. W przypadku wykrycia jakichkolwiek uszkodzeń bądź nieprawidłowości w działaniu, nie naprawiać samemu kraty, lecz skorzystać z usług serwisanta.</p> <p>⚠ OSTRZEŻENIE! Nie odłączenie kraty od źródła prądu podczas czynności konserwacyjnych wykonywanych w obrębie połączeń elektrycznych grozi porażeniem.</p> <p>UWAGA: Prace związane z częściami elektrycznymi mogą wykonywać osoby posiadające odpowiednie uprawnienia.</p>		<p>W celu zapewnienia wieloletniej żywotności, zaleca się regularne czyszczenie powierzchni kraty.</p> <p>Do czyszczenia stosować odpowiednie środki czystości.</p> <p>⚠ OSTRZEŻENIE! Nieodłączenie kraty od źródła prądu podczas czyszczenia wykonywanego w obrębie połączeń elektrycznych grozi porażeniem.</p> <p>UWAGA: Wszelkie obce ciała i zabrudzenia znajdujące się w przewodnicach kraty należy regularnie usuwać.</p>	

UWAGI :

- Nie przyjmujemy odpowiedzialności za szkody powstałe podczas nieprawidłowej eksploatacji, jak również w wyniku złej konserwacji.
- Wszelkie szkody spowodowane działaniem siły wyższej, powstałe na skutek działania szczególnych warunków atmosferycznych lub naturalnego zużycia nie podlegają reklamacji. Za naturalne uważa się również zużycie powłoki lakierniczej kurtyny, w której drobne zarysowania mogą powstać po ok. 200 cyklach.
- Warunkiem uwzględnienia reklamacji jest jej zgłoszenie w formie pisemnej oraz przedstawienie dowodu zakupu.
- Nie bierzemy odpowiedzialności za dokonane zmiany lub poprawki w konstrukcji kraty oraz instalację dodatkowych elementów, które nie zostały przewidziane przez producenta.
- Jeżeli zaistnieje taka konieczność, to reklamujący zobowiązany jest przesłać nam części, które mogą być wymienione.
- Nie ponosimy kosztów związanych z rozpatrywaniem reklamacji
- W przypadku, gdy roszczenia okażą się bezpodstawne lub niezgodne z warunkami gwarancji, wówczas zgłaszający reklamację będzie obciążony wszelkimi kosztami poniesionymi przez naszą firmę w związku z rozpatrywaną reklamacją.

5. Zagrożenia

Krata zwijana Aluprof jest produktem, który w zwykłych lub innych dających się rozsądnie przewidzieć warunkach jej użytkowania, nie stwarza żadnego zagrożenia lub stwarza znikome zagrożenie dające się pogodzić z jej zwykłym użytkowaniem z uwzględnieniem wysokiego poziomu wymagań dotyczących ochrony bezpieczeństwa, życia i zdrowia ludzkiego.

Ponieważ głównym zadaniem kraty jest otwieranie i zamykanie otworu budowlanego, ruch kraty może stwarzać sytuacje zagrożenia dla osób, towarów i pojazdów znajdujących się w ich pobliżu, których z natury rzeczy nie da się uniknąć drogą konstrukcyjną.

W związku z czym zabrania się :

- **użytkowania uszkodzonej kraty,**
- **przebywania osób, pojazdów lub innych przedmiotów w świetle otwartej kraty,**
- **poruszania pod kratą w trakcie jej pracy,**
- **uruchamiania kraty oraz przechowywania urządzenia zdalnego sterowania w miejscu łatwo dostępnym przez osoby wymagające opieki osoby dorosłej,**
- **dokonywania prac elektrycznych, modernizacji bądź demontażu przez osoby niewykwalifikowane.**

Wpływ sposobu użytkowania na poziom ryzyka.

Usytuowanie kraty i rodzaj sterowania mogą mieć wpływ na poziom ryzyka. Ten poziom ulega podwyższeniu, jeśli:

- kratę mogą użytkować dzieci, osoby niepełnosprawne lub starsze,
- nie istnieje możliwość przeszkolenia, poinstruowania lub nadzorowania użytkowników kraty,
- nie istnieje możliwość wyznaczenia osób upoważnionych do uruchamiania kraty (osoby uprawnione),
- występuje duża liczba osób mających kontakt z kratą,
- występuje duża liczba użytkowników i/lub częstotliwość użytkowania,
- występuje wysoki stopień automatyzacji.

W przeciwieństwie do tego, poziom zagrożenia jest obniżony, jeśli krata uruchamiana jest przez ograniczoną liczbę użytkowników, nie jest wyposażona w funkcje automatyczne.